



# SYSTÈMES DE SUSPENSION À AIR

## SOLUTIONS POUR REMORQUES LOURDES



## PERSONNALISATION UNIQUE.

### UNE SOLUTION À VOS PROBLÈMES

- » Des suspensions conçues pour s'adapter à votre remorque, vous n'avez donc pas à construire une remorque pour adapter la suspension
- » Conçu pour la simplicité, la longévité et la durabilité
- » Capacités de 20,000-30,000 lbs.

### SOUTIEN À CHAQUE ÉTAPE DU CHEMIN

- » Plus de 60 ans d'expérience dans la conception et la fabrication d'essieux
- » Support d'ingénierie pour créer des configurations sur mesure correspondant à vos spécifications
- » Un service client exceptionnel et une équipe de support technique sur le terrain pour vous soutenir après l'achat

# SYSTÈMES DE SUSPENSION À AIR INTÉGRÉS

## » ENTIÈREMENT INTÉGRÉ

- Utilise des composants standard de l'industrie pour une durabilité optimale et une installation facile
- Conçu pour les remorques à plusieurs essieux
- Versions compatibles avec auto vireur
- Versions compatibles avec freins à disque et à tambour
- Plusieurs options de support de châssis et de kits de levage
- Options de hauteur de conduite 6.5 - 19 pouces

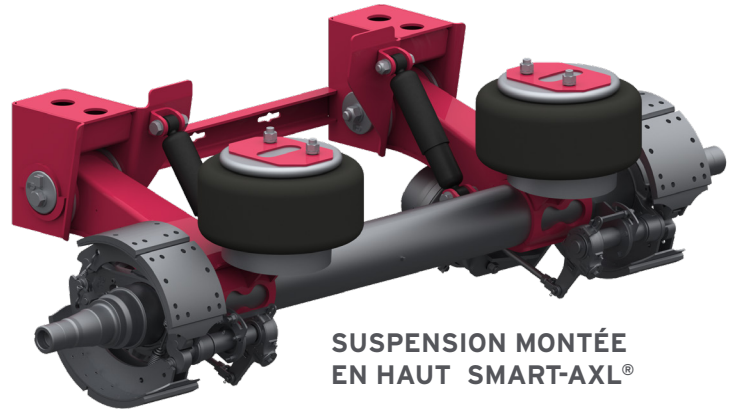

## » OPTIONS DE SUPPORT DE CHÂSSIS

Centres et motifs de boulons personnalisés

Possibilité de mise à niveau galvanisée

À BOULONNER

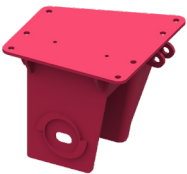

FLANGE LATÉRALE



À SOUDER



AILE À SOUDER



## » OPTIONS DE KIT DE LEVAGE

FHL



UHL



[www.dexteraxle.com](http://www.dexteraxle.com)

© 2023 Dexter Axle Company | LIT-428-01 | 2023.06

# SYSTÈMES DE SUSPENSION À AIR INTÉGRÉS

## » SÉRIE ISS

- Systèmes entièrement personnalisables avec plus de 25 options de style différentes
- Capacités de 25,000 - 30,000 lbs.
- Conception optimale du bras de suspension de style I-Beam
- Connexion d'essieu entièrement enveloppée brevetée pour une durabilité de longue durée
- Compatible avec tous les essieux standard et auto vireur de Dexter
- Connexion pivot d'alignement excentrique de 7/8 pouces standard

### » OPTIONS DE DUTY SÉVÈRES:

Connexion pivot entièrement soudée de 1-1/8 pouces, des retenues de descente de style sangle, chaîne ou câble sont disponibles



MONTÉES EN HAUT  
BAGUE ÉTROITE

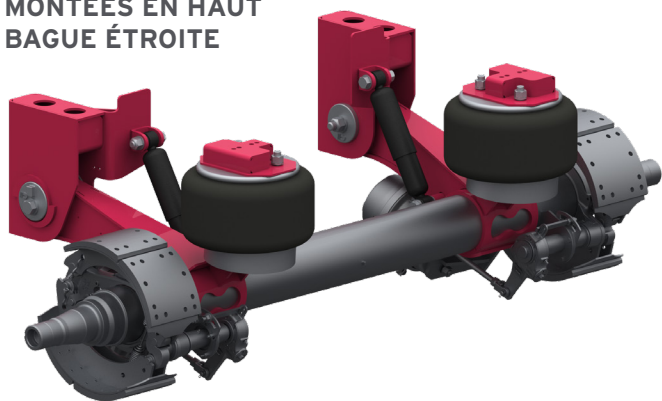

MONTAGE BAS

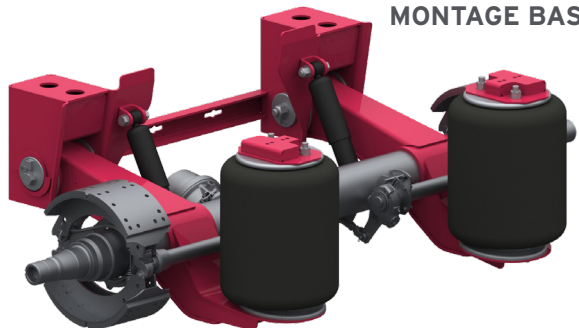

## » SMART-AXL®

- La conception optimisée pour le poids utilise un essieu de grand diamètre pour une résistance accrue
- Capacités de 23,000 - 30,000 lbs.
- Tous les modèles incluent des enceintes d'arbre à cames et sont prêts pour le système de gonflage des pneus
- Plusieurs packages de roue
- Arbre à cames court standard sur la montée en haut

### » OPTIONS:

- Finition en primaire ou en noir
- Longueur de voie: 71.5", 77.5", 83.5", 85"  
Disponible essieu à paroi épaisse de service extrême Bague étroite pour 23,000 lbs. Pour montage en haut

[www.dexteraxle.com](http://www.dexteraxle.com)

© 2023 Dexter Axle Company | LIT-428-01 | 2023.06

# SYSTÈMES LOOSE & SPÉCIALISÉS

## » SÉRIE ATR

- Hauteurs de conduite de 4 à 22 pouces
- Jusqu'à 25,000 lbs. de capacité
- Bagues en uréthane durables et nécessitant peu d'entretien au point de pivot principal
- U-boulons pour un support supplémentaire
- Intégrez avec l'essieu rond de 5 pouces de haute résistance et fiable de Dexter pour une durabilité supplémentaire
- Configurations d'essieux auto vireur et à centre surbaissé disponibles
- Compatible avec les freins à tambour et à disque
- Options de levage intégrées



MONTÉES EN HAUT

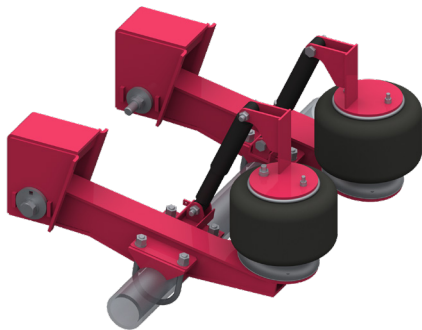

MONTAGE SOUS-LANCÉ

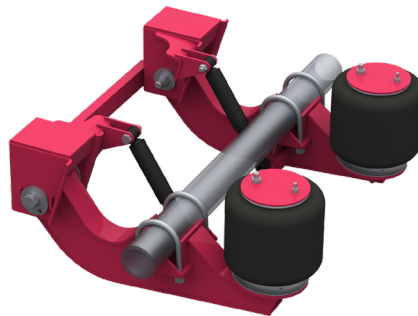

MONTÉES EN YOKE

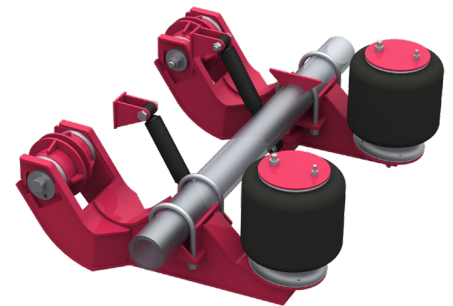

## » MODULES

Les modules de suspension non coulissants vous font gagner du temps et de l'argent. Les sous-châssis préconstruits peuvent également être câblés et plombés pour une commodité ultime



## » SPÉCIALITÉ

Lorsque les remorques nécessitent un essieu de levage supplémentaire ou une conception personnalisée spéciale, Dexter peut offrir une sélection de suspensions spécialisées pour ces exigences. Des conceptions compactes aux suspensions à levage élevé, nous avons ce dont vous avez besoin pour votre application.

